

Sleep.8

FURNITURE ASSEMBLY INSTRUCTIONS

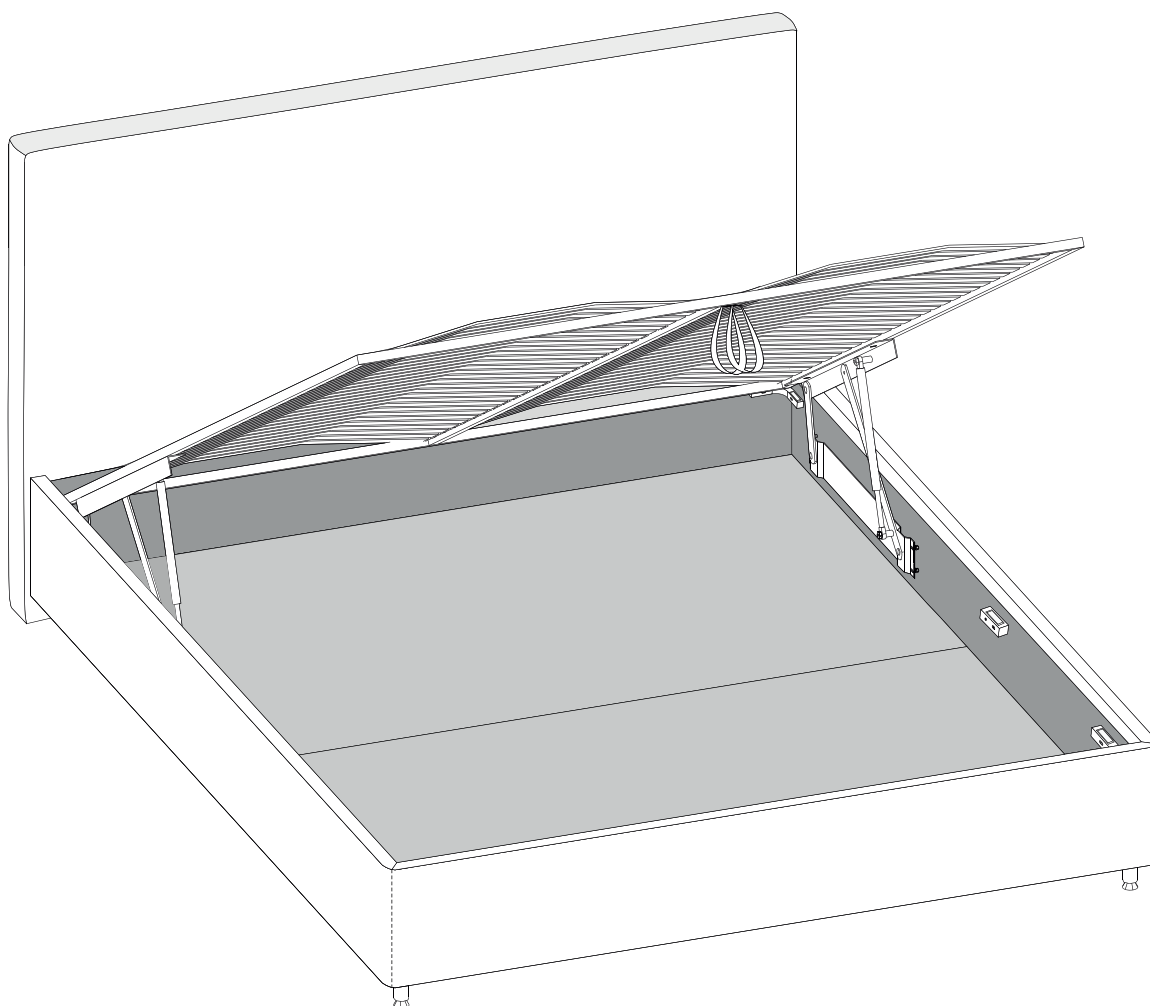





Manual de montagem de moveis | Instrucciones de montaje |
Möbelmontierungsanweisungen

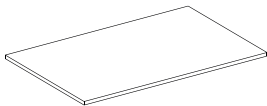

Bed with a lifting mechanism | Cama com mecanismo de elevação | Cama com mecanismo de elevación |
Bett mit der Hebevorrichtung

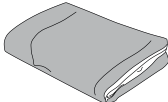
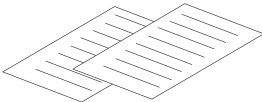
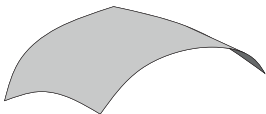
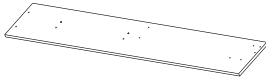

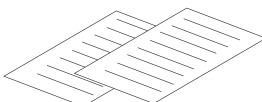
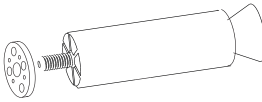



For Rail Types | Paraas barras laterais tipo | Para bastidores de clase | Für Zargen des Typen: 010, 010-R, 020, 030-A, 050, 070,
080, 090, 090-C, 090-G, 090-G Grand K, 090 Grand K, 090 Grand H 090-H, 090-K, 090-L, 090-M, 090-M Grand, 090-S, 090-T

Bed Component list / Lista de peças / Listado de componentes de la cama / Komplettierungsliste des bettes

Package / Embalagem / Embalaje / Verpackung	Part / Peça / Componente / Element	Article / Artigo / Código / Artikel	Name / Designação / Nombre / Benennung	Quantity / Quantidade / Cantidad / Anzahl
Package No.1 Embalagem Nº1 Embalaje n.º 1 Verpackung №1		K01	Headboard Cabeceira Respaldo Lehne	1
		K05	Bottom of a Storage Box Fundo da gaveta Fondo del cajón Boden der Aufbewahrungsbox	2
		K09	Case for Rails (*for beds with a removable case) Capa para as barras (*para as camas com capa removível) Funda para el bastidor (*para camas con funda extraíble) Bezug für Zargen (Nur für Betten mit einer Hebevorrichtung und Zargen, die völlig mit Padding bezogen sind)	1
			User Instructions Manual de instruções Instrucciones de uso Bedienungsanleitung	1
			Fabric Sample (*or sewed in the rail case see p. 35) Amostra de material (ou cosido na capa, ver ponto 35) Muestra de tejido (*puede estar cosida a la funda del bastidor, véase paso 35) Stoffmuster (*oder in den Bezug der Zargen eingenäht, siehe Punkt 2.2)	1
Package No.2 Embalagem Nº2 Embalaje n.º 2 Verpackung №2		K02	Side Rail Barra lateral Lateral del bastidor Seitenzarge	2
		K03	Footboard Rail Travessa peseira Pie del bastidor Zarge des Fußendes	1
			Assembly Instructions Manual de montagem Instrucciones de montaje Montierungsanweisungen	1
Package with Fittings Saco com acessórios Paquete con accesorios Verpackung mit Beschlügen			Legs. leg configuration depends on the bed model demonstrated as a sample in the store or on the web-site.(please see the leg component list) Pés. Modificação dos pés depende do modelo da cama, fornecido como exemplo no salão ou no site (ver lista de peças dos pés) Pata. El diseño de las patas depende del modelo de cama mostrado en la tienda o el sitio web. (Véase el listado de patas y sus componentes) Füße. die Modifikation der Füße hängt vom Bettmo-del ab, das als muster im Möbelsalon oder auf der Webseite präsentiert wurde. (siehe die Komplettierungsliste der Füße)	1 Set 1 Conjunto 1 Conjunto 1 Set
		K06	Grip Strap of the Lifting Mechanism Alça de elevação Tirador de tela para el mecanismo de elevación Griff-Gurt der Hebevorrichtung	2

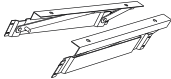
For Rail Types | Paraas barras laterais tipo | Para bastidores de clase | Für Zargen des Typen: 010, 010-R, 020, 030-A, 050, 070, 080, 090, 090-C,090-G, 090-G Grand K, 090 Grand K, 090 Grand H 090-H, 090-K, 090-L, 090-M, 090-M Grand, 090-S, 090-T

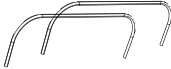
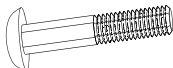
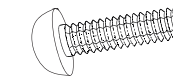

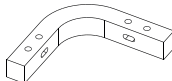
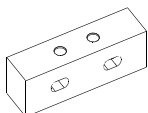
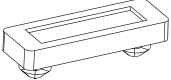
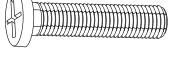
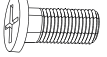







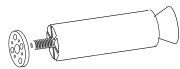

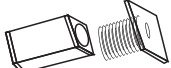
Bed Component list / Lista de peças / Listado de componentes de la cama / Komplettierungsliste des bettes

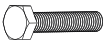
Package / Embalagem / Embalaje / Verpackung	Part / Peça / Componente / Element	Article / Artigo / Código / Artikel	Name / Designação / Nombre / Benennung	Quantity / Quantidade / Cantidad / Anzahl
Package No.3 Bed Base		R01	Bed Base Estrado da cama Somier Metallrahmen	1
Embalagem N°3 Estrado da cama		R02	Long Fastener Betonilha longitudinal Barra de unión lateral Längsverbinding	2
Embalaje n.º 3 Somier de la cama		R03	Bar Travessa Travesaño Schiebleiste	1
Verpackung №3				
Package No.3 Package with Fittings No.1		RF10	Left and Right Lifting Mechanisms Mecanismo de elevação esquerdo e direito Mecanismo de elevación izquierdo y derecho Hebevorrichtungen die linke und die rechte	1 Set 1 Conjunto 1 Conjunto
Embalagem N°3 Saco com acessórios N°1		RF17	Gas Spring (Joint) Amortecedor de gás Amortiguador de gas (con bisagra) Gasfeder (Gelenk)	2
Embalaje n.º 3 Paquete con accesorios n.º 1		RF14	Mattress Retainer Bars Suportes para colchões Sujeción para el colchón Matratzhalter	2
Verpackung №3 mit Beschlägen №1		RF01	Bolt M8x45 (Head) Parafuso M8x45 (chapéu) Perno M8x45 (cabeza redonda) Bolzen M8x45 (Kopf)	4
Package contents depend on configuration of a lifting mechanism (please see the base certificate)		RF04	Screw M6x20 Parafuso M6x20 Tornillo M6x20 Bolzen M6x20	8
Kit depende da modificação do mecanismo de elevação (ver passaporte estrado)		RF06	Nut M8 Porca M8 Tuerca M8 Mutter M8	4
El contenido del paquete depende del diseño del mecanismo de elevación (consulte el documento de información del somier)		RF08	Washer M8 Anilha M8 Arandela M8	4
Package No.3 Package with Fittings No.2		R04	Angle Brace Cantoneira Soporte angular Seitenverbinding	4
Embalagem N°3 Saco com acessórios N°2		R05	Edge Prateleira Soporte recto Schenkel	4
Embalaje n.º 3 Paquete con accesorios n.º 1		RF09	Rubber Damper Amortecedor de borracha Amortiguador de caucho Gummidämpfer	12
Verpackung №3 mit Beschlägen №2		RF02	Screw M8x50 Parafuso M8x50 Tornillo M8x50 Bolzen M8x50	36
		RF03	Screw M8x20 Parafuso M8x20 Tornillo M8x20 Bolzen M8x20	4

Leg Component List / Lista de peças para os pés / Listado de patas y sus componentes / Komplettierungsliste der Füße

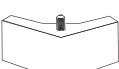











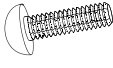

leg configuration depends on the bed model demonstrated as a sample in the store or on the web-site.
 Modificação dos pés depende do modelo fornecido como exemplo no salão ou no site.
 El diseño de las patas depende del modelo de cama mostrado en la tienda o el sitio web.

Package / Embalagem / Embalaje / Verpackung	Part / Peça / Componente / Element	Article / Artigo / Código / Artikel	Name / Designação / Nombre / Benennung	Quantity / Quantidade / Cantidad / Anzahl
Leg Components No.1 Conjunto de pés Nº1 Modelo de pata n.º 1 Komplettierung der Füße №1		KF16	Bed Leg Supporting Leg Chrome Boyard-100 Pé para cama Pé-suporte cromo Boyard-100 Pata para cama de cromo Boyard-100 Bettfuß Stütze Chrom-Bojard h-100	2
		KF29	Allen Key Chave Allen Llave Allen Inbus-Schlüssel	1
Leg Components No.2 Conjunto de pés Nº2 Modelo de pata n.º 2 Komplettierung der Füße №2		KF36	Plastic Leg Square Pé plástico quadrado Pata cuadrada de plástico Plastikfuß Quadrat	2
		KF40	Washer M8 Porca M8 Arandela M8 Scheibe M8	2
		KF38	Bolt M8x10 Parafuso M8x10 Perno M8x10 Bolzen M8x10	2
Leg Components No.3 Conjunto de pés Nº3 Modelo de pata n.º 3 Komplettierung der Füße №3		KF54	Bed Leg No.1156 Chrome h-150 (pin 8 mm) Pés para as camas Nº1156 cromo h-150 (8mm) Pata para cama n.º 1156 de cromo h-150(diám. 8 mm) Bettfuß №1156 Chrom h-150	2
		KF40	Washer M8 DIN 126 Porca M8 DIN 126 Arandela M8 DIN 126 Scheibe M8 DIN 126	2
		KF39	Nut M8 DIN 9311 Anilha M8 DIN 9311 Tuerca M8 DIN 9311 Mutter M8 DIN 936	2
Leg Components No.4 Conjunto de pés Nº4 Modelo de pata n.º 4 Komplettierung der Füße №4		KF31	Angled Wooden Leg h-97 Pé de madeira h-97 angular Pata esquinera de madeira h-97 Holzfuß h-97 Seitenfuß	2
		KF39	Nut M8 DIN 9311 Anilha M8 DIN 9311 Tuerca M8 DIN 9311 Mutter M8 DIN 9311	2
		KF40	Washer M8 DIN 126 Porca M8 DIN 126 Arandela M8 DIN 126 Scheibe M8 DIN 126	2
		KF18	Felt Damper Amortecedor de feltro Filtro protector Filziger Dämpfer	4

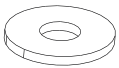
Leg Component List / Lista de peças para os pés / Listado de patas y sus componentes / Komplettierungsliste der FüÙe

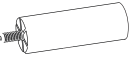

leg configuration depends on the bed model demonstrated as a sample in the store or on the web-site.
 Modificação dos pés depende do modelo fornecido como exemplo no salão ou no site.
 El diseño de las patas depende del modelo de cama mostrado en la tienda o el sitio web.
 Die Modifikation der FüÙe hängt vom Bettmodell, das als Muster im Möbelsalon oder auf der Webseite präsentiert wurde.

Package / Embalagem / Embalaje / Verpackung	Part / Peça / Componente / Element	Article / Artigo / Código / Artikel	Name / Designação / Nombre / Benennung	Quantity / Quantidade / Cantidad / Anzahl
Leg Components No.5 Conjunto de pés Nº5 Modelo de pata n.º 5 Komplettierung der FüÙe Nº5		KF41	Decorative Support h-130 Chrome Suporte decorativo h-130 cromo Soporte decorativo de cromo h-130 Dekorative Stütze h-130 Chrom	2
		KF43	Screw M8x20 DIN 967 Parafuso M8x20 DIN 967 Tornillo M8x20 DIN 967 Schraube M8x20 DIN 967	2
		KF42	Washer M8 DIN 9021 Porca M8 DIN 9021 Arandela M8 DIN 9021 Scheibe M8 DIN 9021	2
		KF39	Nut M8 DIN 9311 Anilha M8 DIN 9311 Tuerca M8 DIN 9311 Mutter M8 DIN 9311	2
		KF18	Felt Damper Amortecedor de feltro Filtro protector Filziger Dämpfer	1
Leg Components No.6 Conjunto de pés Nº6 Modelo de pata n.º 6 Komplettierung der FüÙe Nº6		KF30	Wooden Leg h-97 Pé de madeira h-97 Pata de madeira h-97 Holzfuß h-97	2
		KF39	Nut M8 DIN 9311 Anilha M8 DIN 9311 Tuerca M8 DIN 9311 Mutter M8 DIN 9311	2
		KF40	Washer M8 DIN 126 Porca M8 DIN 126 Arandela M8 DIN 126 Scheibe M8 DIN 126	2
		KF18	Felt Damper Amortecedor de feltro Filtro protector Filziger Dämpfer	2
Leg Components No.7 Conjunto de pés Nº7 Modelo de pata n.º 7 Komplettierung der FüÙe Nº7		KF69	Bed Leg h-120 Pé para as camas h-120 Pata para cama h-120 BettfüÙe h-120	2
		KF37	Decorative Nut Anilha decorativa Tuerca decorativa Dekorative Mutter	2
Leg Components Nº8 Conjunto de pés Nº8 Modelo de pata Nº8 Komplettierung der FüÙe Nº8		KF 77	Bed Leg h-100(Chrome) Pé para as camas h-100(Cromo) Pata para cama h-100(cromo) FuÙ-Stütze h-100 (Chrom)	2
		KF 40	Washer M8 DIN 126 Porca M8 DIN 126 Arandela M8 DIN 126 Scheibe M8 DIN 126	2
		KF 49	Nut M8 DIN 9311 Anilha M8 DIN 9311 Tuerca M8 DIN 9311 Mutter M8 DIN 9311	2

Before Assembly:

1. **Please check integrity and appearance of parts in the package!** Claims for damaged parts can only be accepted if items were NOT used for assembly.
2. **Do not discard of any packaging materials or instructions until assembly is complete!** If you find any missing or defective parts when assembling you need to save the package till the visit of the trading company representative.
3. **Compare number of parts and fittings with the contents list.** The manufacturer reserves the right to change design of the product, replace fittings and metal parts with similar ones without impairing external view or function of the product. If you find any missing or defective part please circle the number of the missing part and report it to the store to replace it.
4. **Please follow the assembly procedure given in this instruction!** If you do not follow assembly or user instructions the manufacturer is released from any of its warranty obligations.
5. **Install the bed on a flat floor!** If installed on an uneven floor the bed transformation mechanism can work improperly or there can be shape deformation.
6. **To assemble the bed, two people are needed. Move all the details carefully with no abrupt movement, place them firmly, protect them from shocks and falling over!**
7. **When moving the furniture and its parts lift it slightly!** It will allow you to avoid deformation and breakage.
8. **Be sure to lubricate the lifting mechanism during assembly according to the instructions!** It will allow you to avoid early creaking. Repeat lubrication, tighten loose bolts and nuts at least once every six months.

Antes de iniciar a montagem:

1. **Verifique visualmente as peças e integridade das mesmas em embalagem!** As reclamações relacionadas com os danos são aceites apenas em peças SEM vestígios de montagem.
2. **Preserva a embalagem e manuais de instruções até finalizar a montagem!** Caso, durante o processo de montagem, deparar com as peças danificadas ou incompletude do artigo é necessário preservar a embalagem até o momento de chegada de um representante da empresa.
3. **Verifique a quantidade das peças e acessórios pela lista.** O fabricante preserva o direito efetuar as alterações no artigo, modificar os acessórios e trocar para semelhantes, que não afetam aparência e que não influenciam a funcionalidade do artigo. Caso incompletude ou dano, sublinha o número da peça correspondente e, para substituição da mesma informe a loja.
4. **Cumpra o procedimento da montagem, indicada neste manual de instruções.** Incumprimento das instruções de montagem, dispensa o fabricante de qualquer garantia.
5. **Para montar a cama escolhe uma área regular do pavimento!** Pavimento desproporcionado incita as irregularidades no trabalho do mecanismo, alteração da cama, declive nas formas do artigo.
6. **Para montagem da cama são necessárias duas pessoas.** Mova todas as peças com cuidado, sem arrancar, mantenha-as estáveis e evita as quedas de impacto!
7. **Mova o móvel e as peças do mesmo apenas com ligeira elevação.** Isso permitirá excluir deformações e danos.
8. **Obrigatório lubrificar o mecanismo de elevação durante montagem, de acordo com instruções!** Isso permitirá excluir o aparecimento do ranger prematuro. Repita a lubrificação, aperte os parafusos desapertados e porcas pelo menos uma vez em seis meses.







Antes del montaje:

1. **¡Compruebe el aspecto y la integridad de las piezas dentro de su embalaje!** NO se aceptarán reclamaciones por defectos si las piezas muestran signos de ensamblaje.
2. **¡Conservar los embalajes y las instrucciones hasta el final del montaje!** Si durante el proceso de montaje detecta algún defecto o elemento incompleto, debe conservar el embalaje hasta la visita de un representante comercial.
3. **Compruebe el número de piezas y accesorios del listado.** El fabricante se reserva el derecho de hacer cambios estructurales en el producto, sustituir accesorios y componentes por otros similares, sin deteriorar la apariencia ni afectar a las funcionalidades del producto. En caso de defecto o falta de algún componente, señale el número de la pieza afectada e informe a la tienda para su sustitución.
4. **¡Siga las instrucciones de montaje del presente manual!** El incumplimiento de las instrucciones de montaje y uso anulará la garantía del fabricante.
5. **¡Escoja un lugar con superficie plana para la instalación de la cama!** Si el suelo tiene alguna curvatura, esto puede afectar al funcionamiento del mecanismo de transformación de la cama y deformar el producto.
6. **Realice el montaje de la cama junto con otra persona.** ¡Traslade todos los elementos con cuidado y sin hacer movimientos bruscos, sujételos con firmeza y evite golpes y caídas!
7. **No levante demasiado el mueble y sus elementos para moverlos.** Así evitará deformaciones y roturas.
8. **¡No olvide engrasar el mecanismo de elevación en el momento de su instalación tal como indican las instrucciones!** Esto evitará la aparición prematura de chirridos. Engrase el mecanismo y apriete los pernos y tornillos que se hayan aflojado al menos cada seis meses.

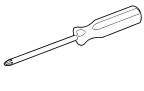
Vor der Montage:

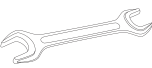
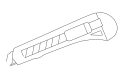
1. Überprüfen Sie bitte das Aussehen und die Vollständigkeit der Bauelemente in der Verpackung! Reklamationen wegen einer Beschädigung der Bauelemente werden nur bei Produkten OHNE Montagespuren angenommen. •Bewahren Sie bitte die Verpackung und die Montageanweisungen bis Ende der Montage auf! Bei der Feststellung von Mangelwaren im Prozess der Montage und einer Unvollständigkeit des Produktes muss man die Verpackung bis zum Moment aufbewahren, wenn ein Vertreter des Handelsunternehmens zu Ihnen kommt.
2. Überprüfen Sie die Anzahl der Bauelemente und der Beschläge laut der Liste. Das Herstellerunternehmen behält sich das Recht vor, konstruktive Änderungen im Produkt einzutragen, Beschläge und Kleinteile gegen gleiche Elemente zu ersetzen, die das Aussehen nicht verschlechtern und die Funktionseigenschaften des Produktes nicht beeinflussen. Im Fall einer Unvollständigkeit oder eines Defektes, zeichnen Sie bitte die Nummer des abwesenden Bauelementes aus und teilen Sie davon dem Lieferanten für seinen Ersatz mit.
3. Halten Sie bitte die Ordnung der Montage ein, die in dieser Bedienungsanleitung angegeben ist! Wenn die Montageanweisungen und Bedienungsanweisungen nicht eingehalten werden, erlöschen die Garantieverpflichtungen des Herstellerunternehmens.
4. Wählen Sie eine flache Bodenfläche für die Montage des Bettes! Wenn Verformungen des Bodens vorliegen, sind Abweichungen in der Arbeit des Transformationsmechanismus des Bettes und Schiefstellungen der Form des Produktes möglich.
5. Führen Sie die Montage des Bettes zu zweit aus. Bewegen Sie alle Bauelemente vorsichtig, ruckfrei, legen Sie sie bitte trittsicher, vermeiden Sie, dass sie fallen und geschlagen werden!
6. Bewegen Sie das Möbel und seine Bauelemente nur wenig lüpfend. Das lässt Verformungen und Brüche vermeiden.
7. Schmieren Sie obligatorisch den mechanischen Teil der Hebevorrichtung während der Montage laut den Montageanweisungen! Das lässt die Entstehung des frühzeitigen Knirschens vermeiden. Wiederholen Sie das Schmieren, schrauben Sie die gelösten Bolzen und Muttern nicht seltener als einmal in einem halben Jahr zu.
8. Das neue Möbel kann einen natürlichen Duft der Stoffe haben, wovon es hergestellt ist. Der Duft kann im Laufe von drei Wochen ab dem Moment der Montage bleiben. Es wird empfohlen, das Produkt mit dem Staubsauger zu reinigen und den Raum zu lüften, damit die Intensität des Duftes reduziert wird. Diese Handlungen muss man 3-4 Mal pro Tag ausführen.

The list of items required for asse / Para el montaje necesitará / Para el montaje necesitará / Komplettierungsliste der Füße

	Phillips Screwdriver Chave de fenda estrela Destornillador de estrella Kreuzschraubenzieher		Engine Oil / Grease Type WD-40 / Silicone Spray Óleo, lubricante tipo VVIO-40 de silicona spray Aceite de motor / Lubricante WD-40 / silicona en espray
	Open-end Wrench No. 13 Chave de boca Llave fija n.º 13 Offener Schraubenschlüssel №13		
	Boxcutter Estilete Cúter Büromesser		Paper Towel Toalha de papel Papel absorbente Papierhandtuch
	Scissors Tesoura Tijeras Schere		Tape Measure Fita métrica Cinta métrica Messband

1)

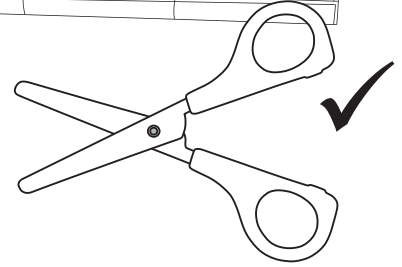
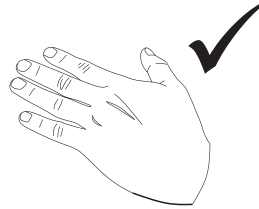
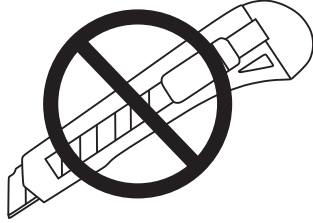
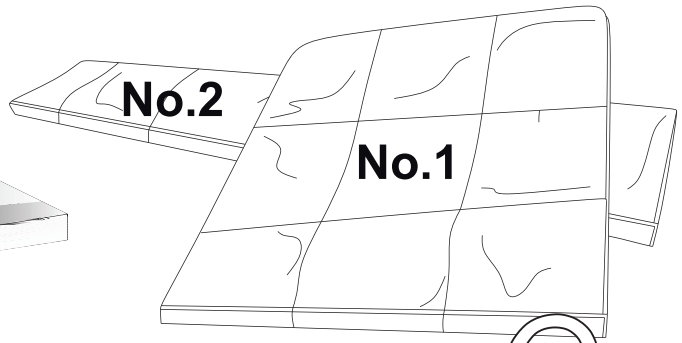

2)

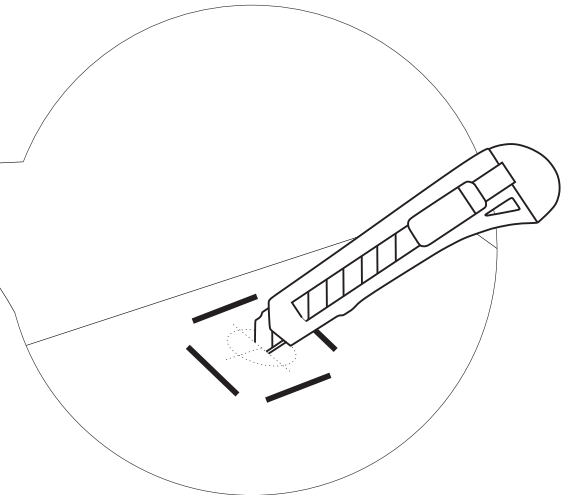
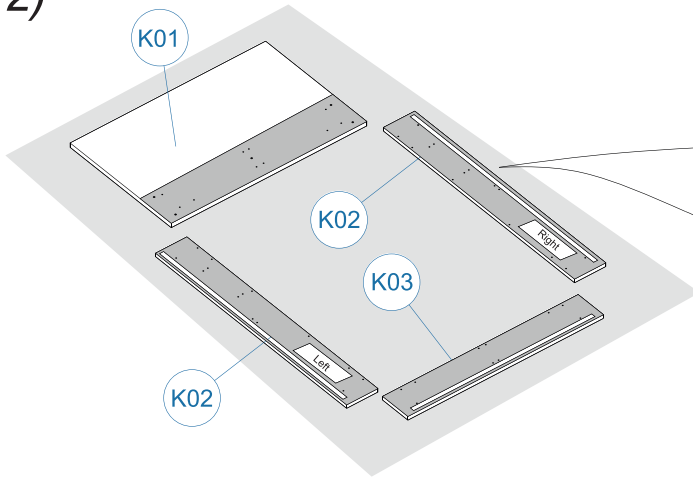

3)

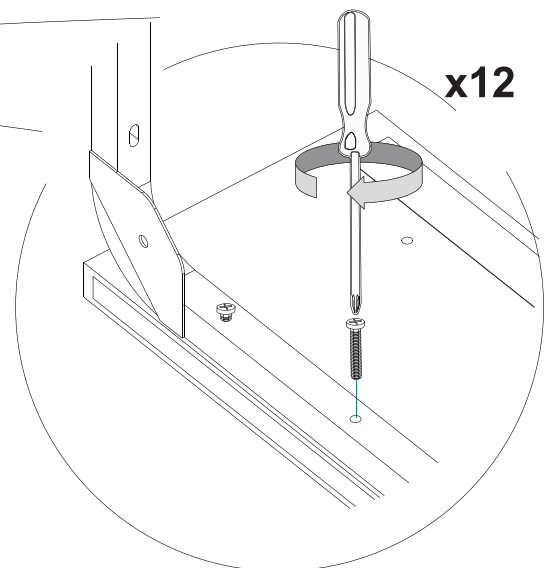
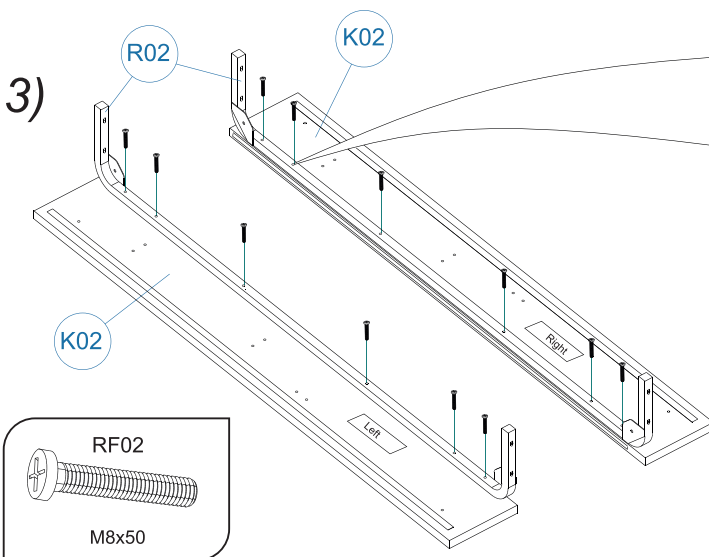

4)

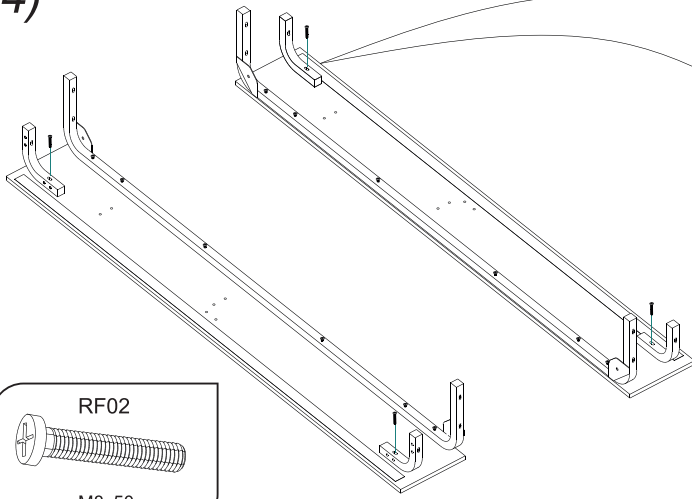

R04

x4

RF02

M8x50

5)

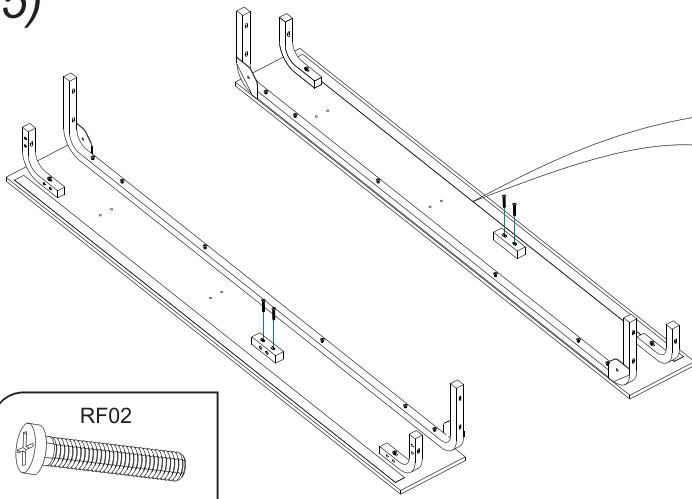

R05

x4

RF02

M8x50

6)

Leg Components No.1 (Chrome, Boyard) / Conjunto de pés Nº1 (cromo Boyard) / Modelo de pata n.º 1 (Boyard cromada) / Komplettierung der Füße №1 (Fuß-Stütze) Variante der Fußkomplettierung №1 (Chrom-Boyard)

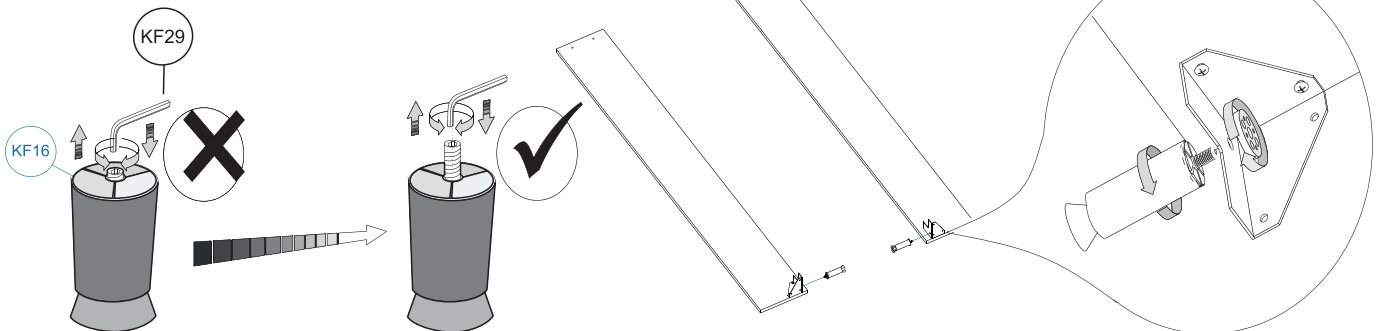

7)

Leg Components No.2 (Square) / Conjunto de pés N°2 (Quadrado) / Modelo de pata n.º 2 (cuadrada) / Komplettierung der Füße №2 (Fuß Quadrat)

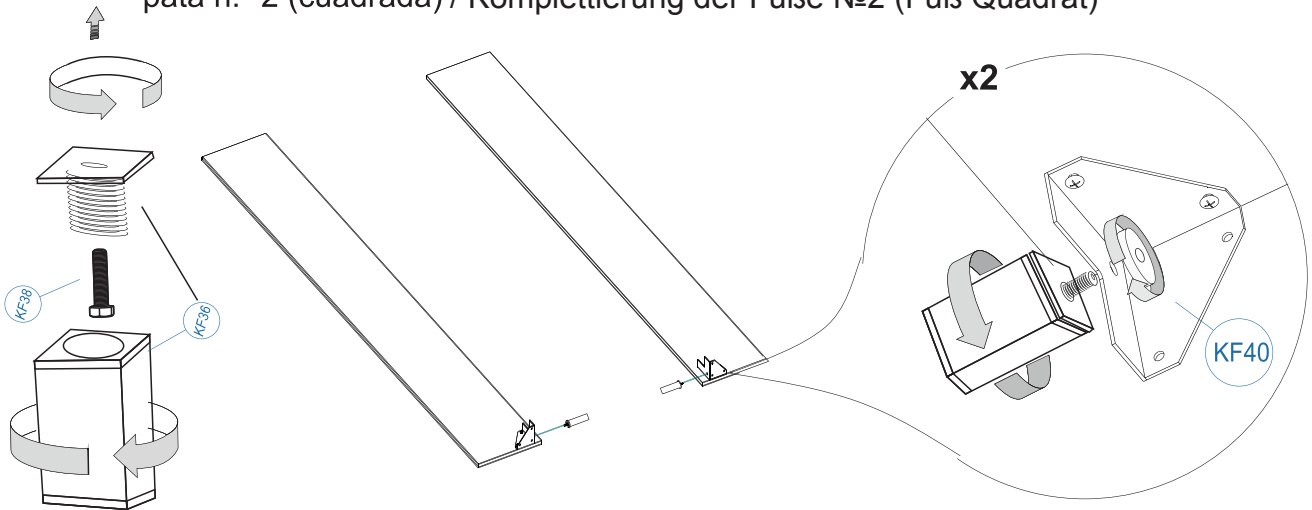

8)

Leg Components No.3 (h-150 Chrome) / Conjunto de pés N°3 (h-150 cromo) / Modelo de pata n.º 3 (cromada h-150) / Komplettierung der Füße №3 (h-150 Chrom)

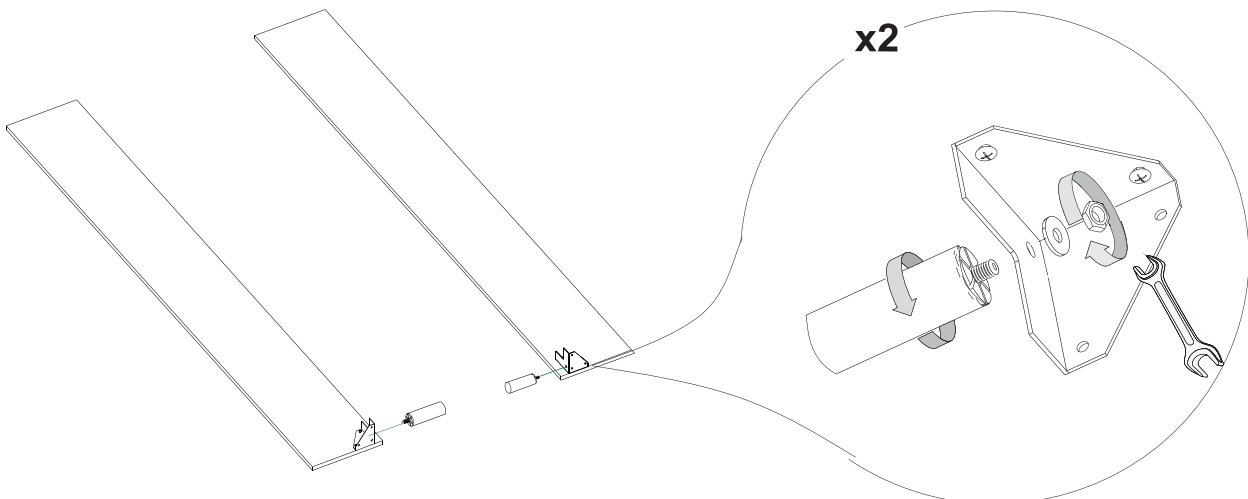

9)

Leg Components No.4 (h-97 Angled) / Conjunto de pés N°4 (h-97 angular) / Modelo de pata n.º 4 (esquinera h-97) / Komplettierung der Füße №4 (h-97 winklig)

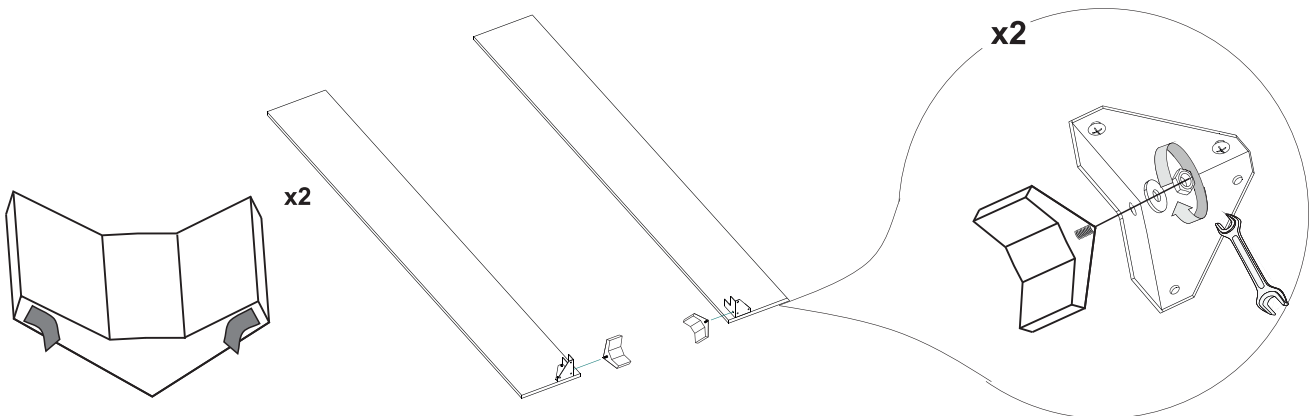

10) Leg Components No.5 (h-130 Chrome) / Conjunto de pés Nº5 (h-130 cromo) / Modelo de pata n.º 5 (cromada h-130) / Komplettierung der Füße №5 (h-130 Chrom)

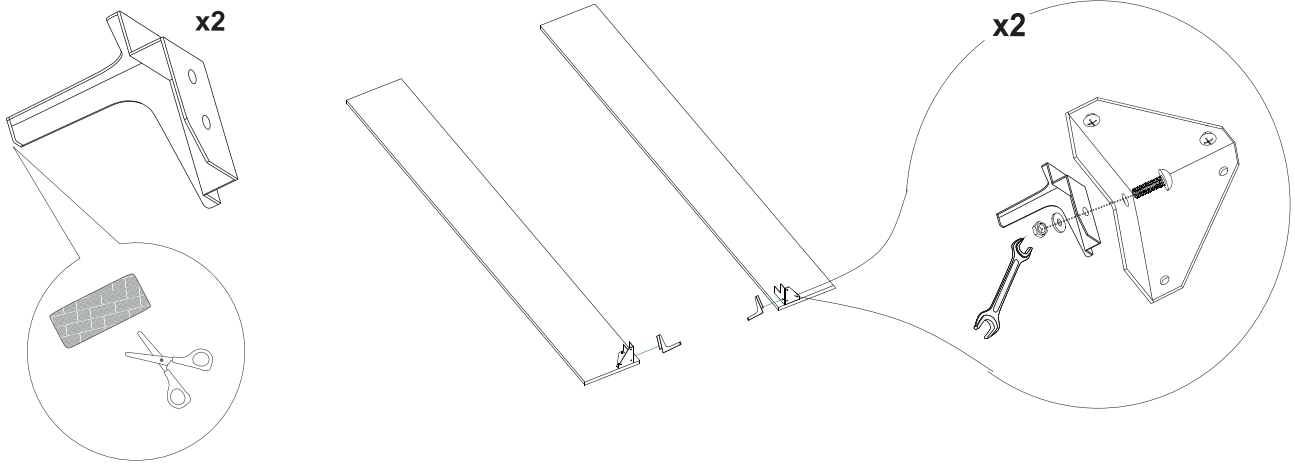

11) Leg Components No.6 (h-97 Wooden) / Conjunto de pés Nº6 (h-97 madeira) / Modelo de pata n.º 6 (madera h-97) / Komplettierung der Füße №6 (h-97 Orthodexe)

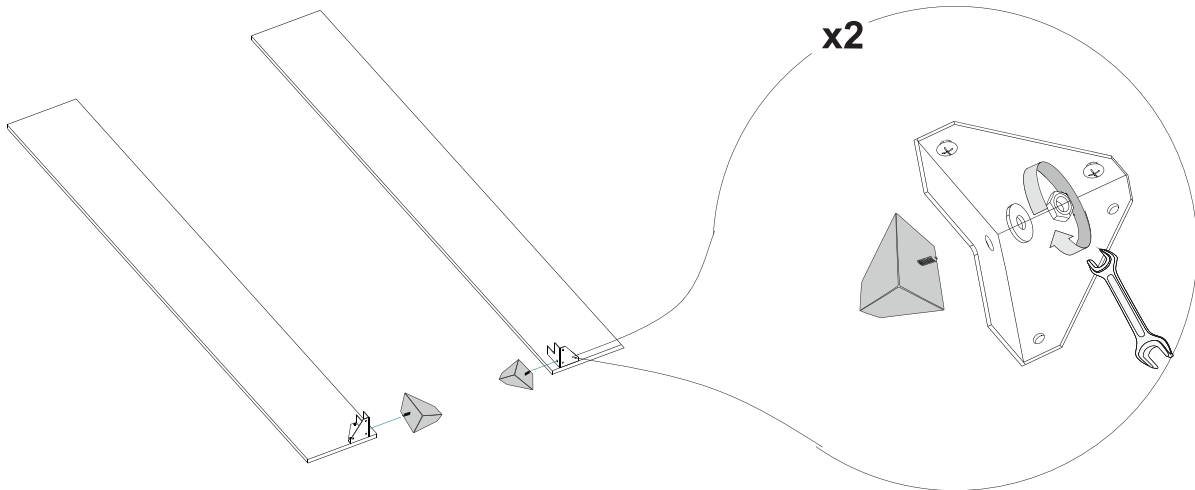

12) Leg Components No. 7 (h-120) / Conjunto de pés Nº7 (h-120) / Modelo de pata n.º 7 (h-120) / Komplettierung der Füße №7 (h-120)

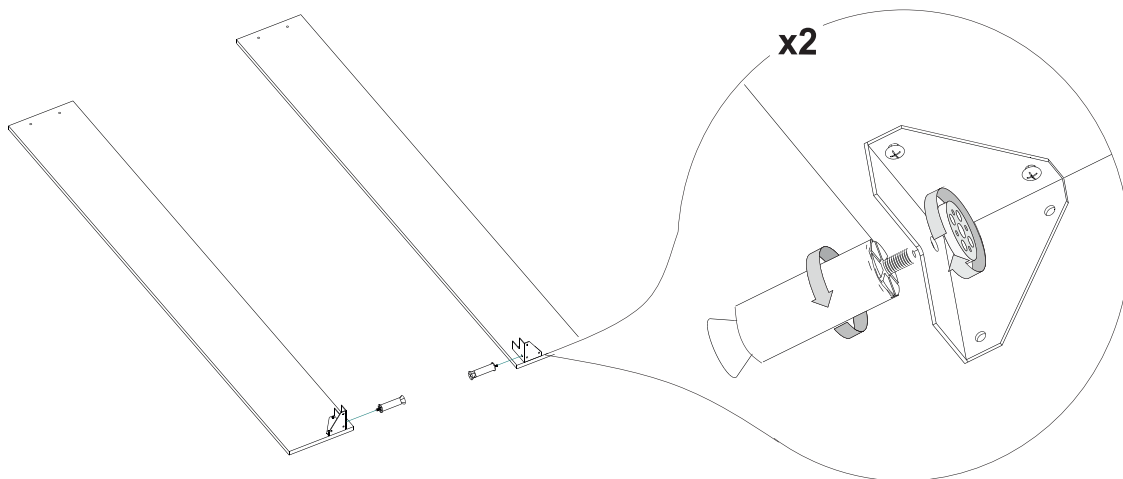

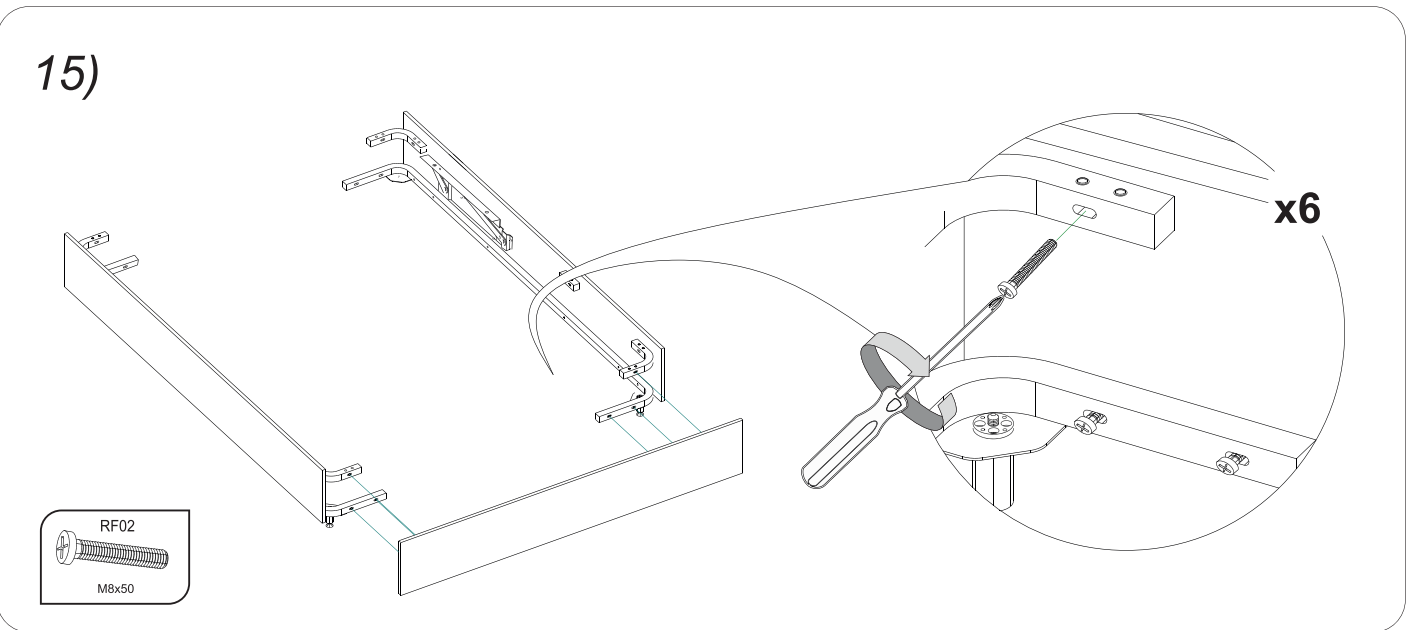
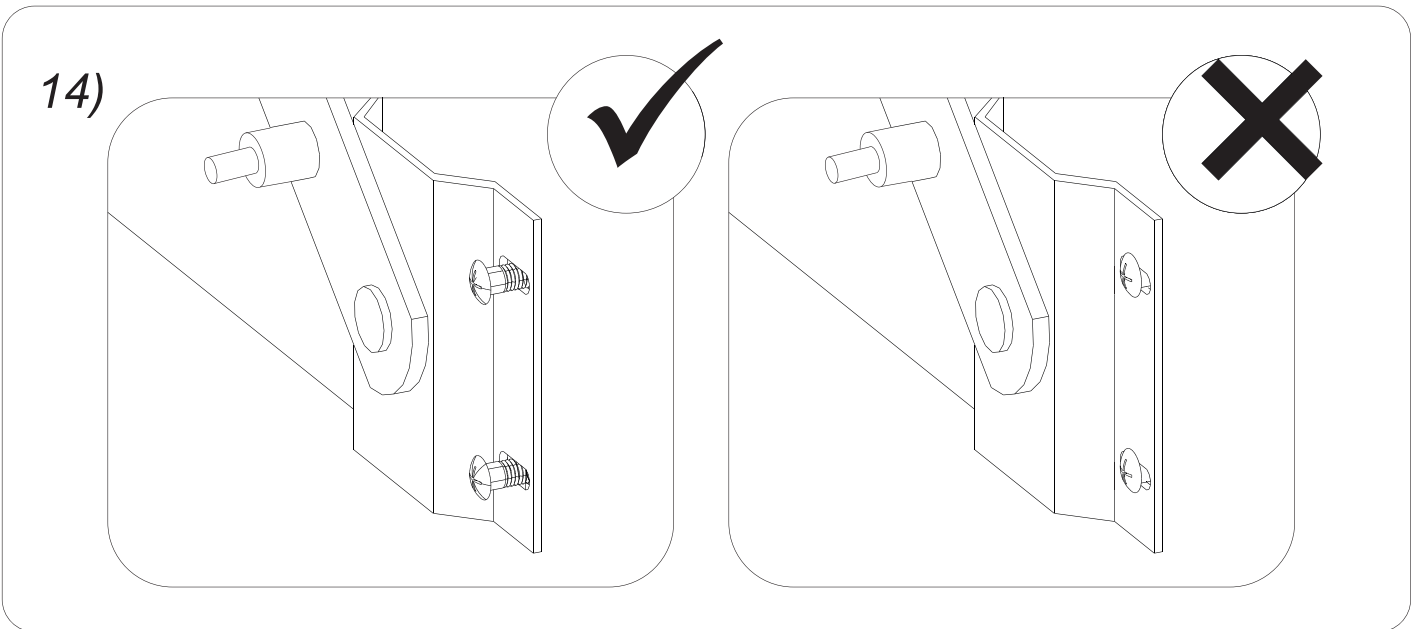
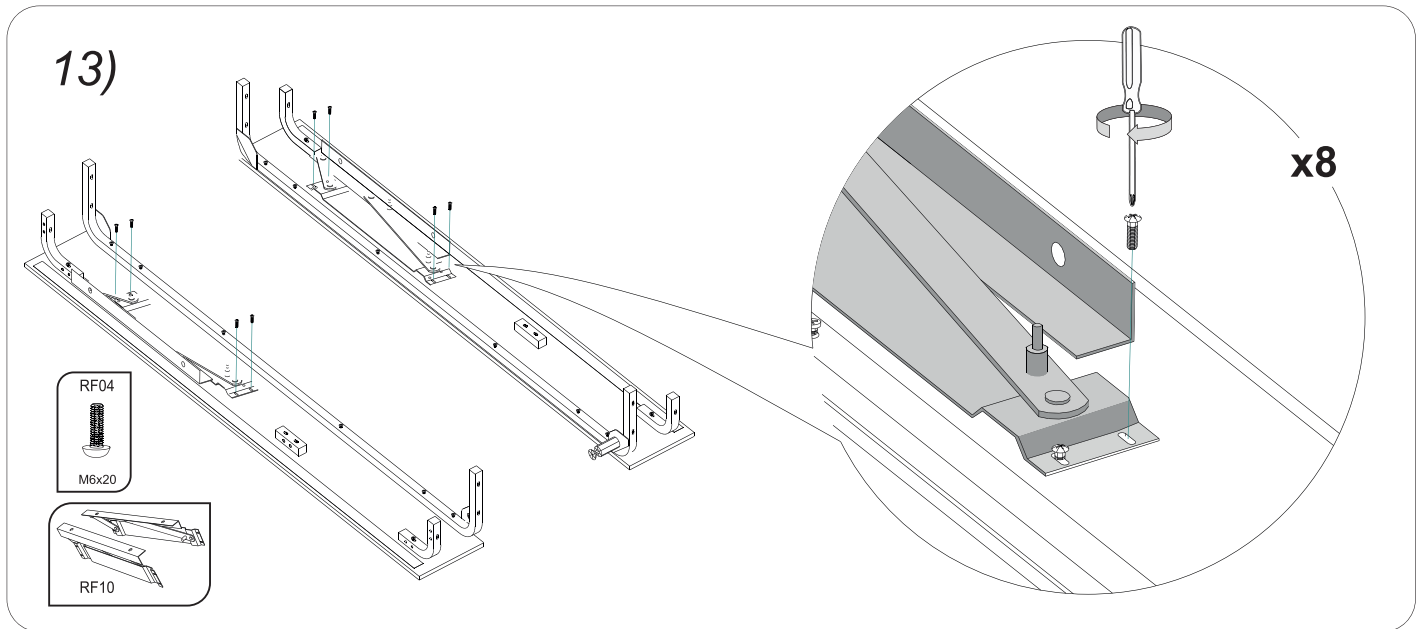

16)

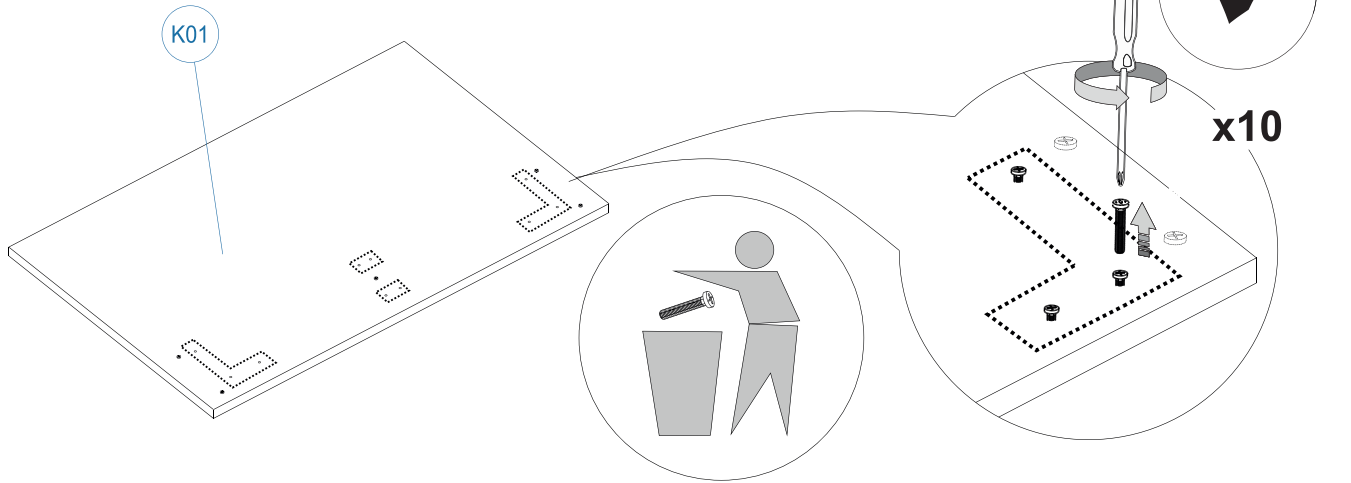

17)

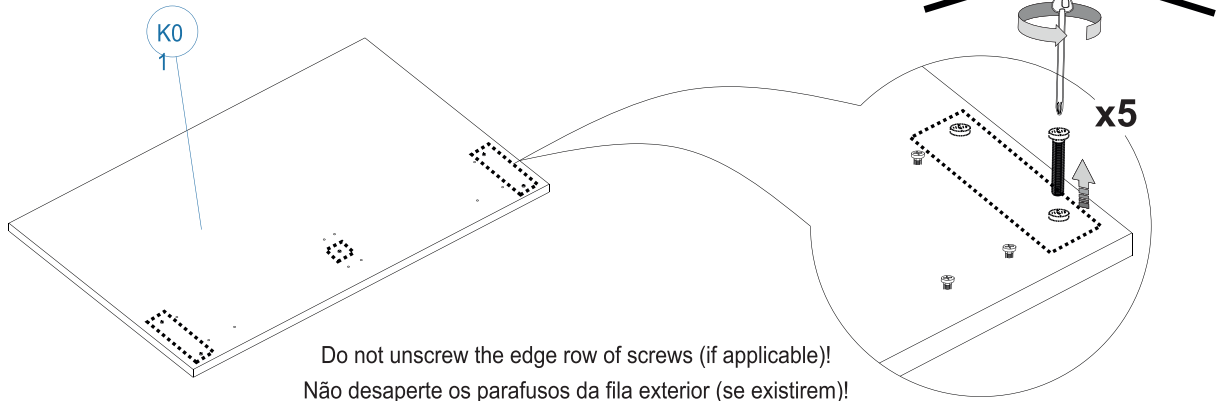

Do not unscrew the edge row of screws (if applicable)!

Não desaperte os parafusos da fila exterior (se existirem)!

¡No desatornille los tornillos de la fila exterior (si los hay)!

Die äußere Reihe der Schrauben nicht ausschrauben (wenn sie vorhanden sind)!

18)

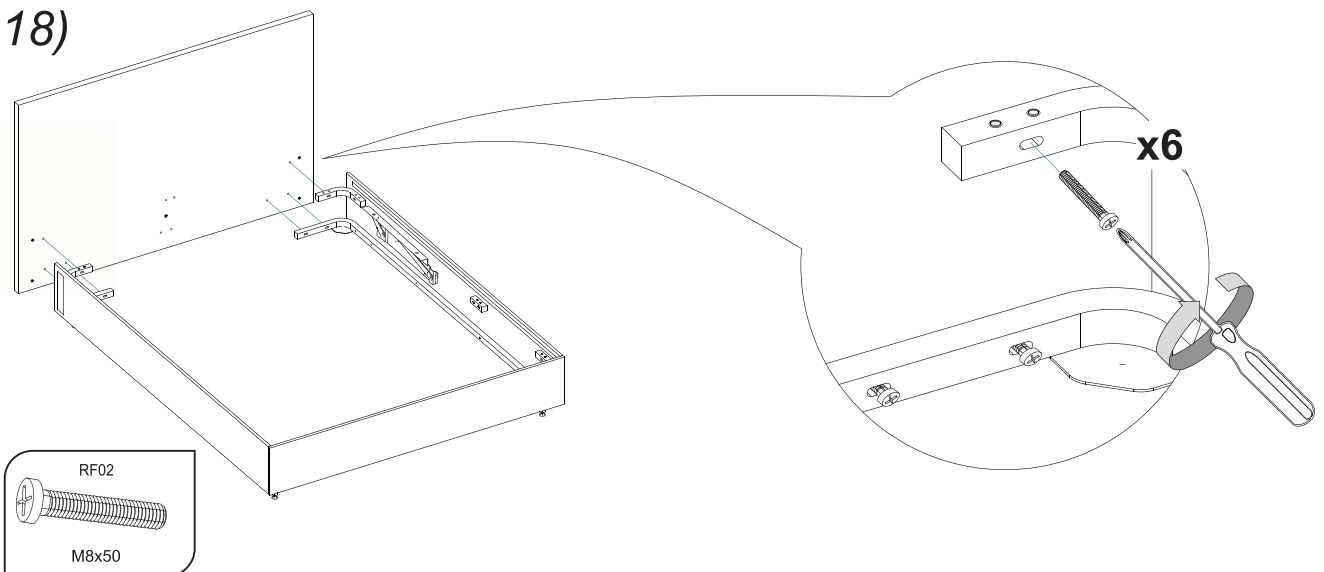

19)

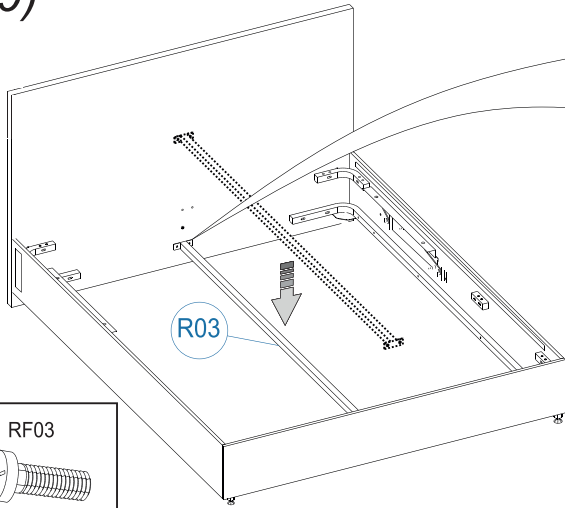

R03

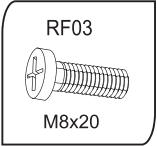

RF03

M8x20

R03

x4

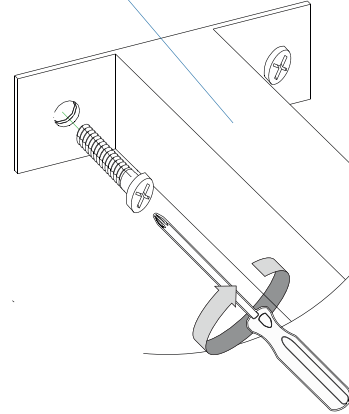

20)

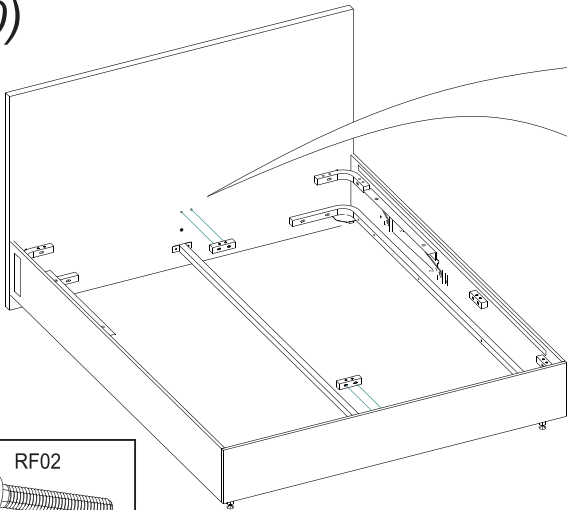

R05

x4

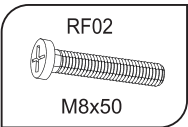

RF02

M8x50

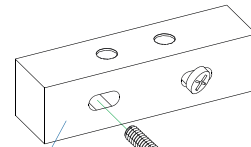

21)

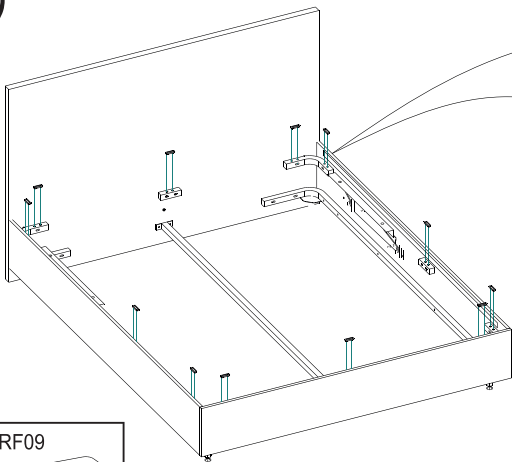

RF09

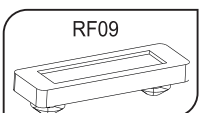

x12

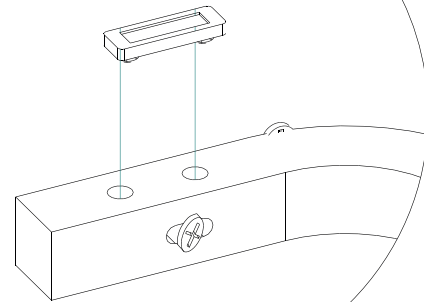

22)

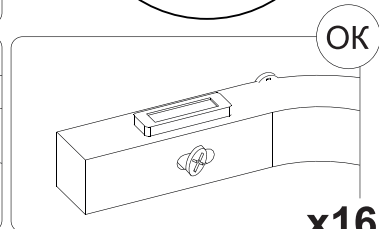
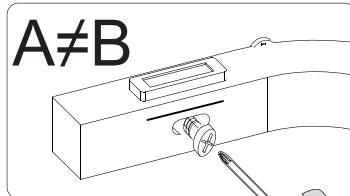
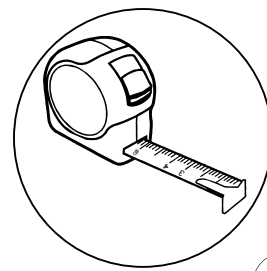
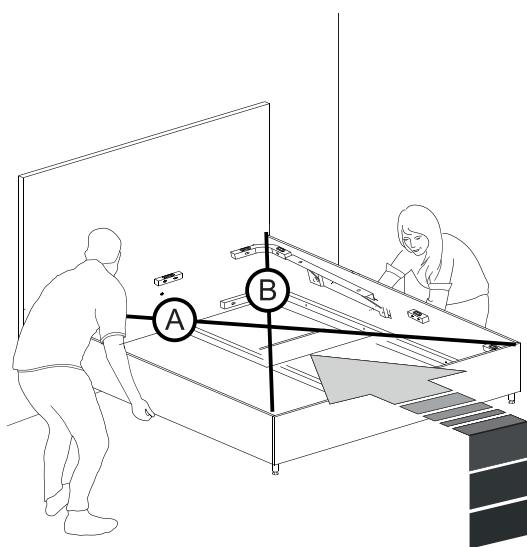

x16

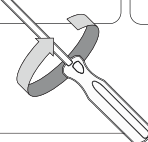

23)

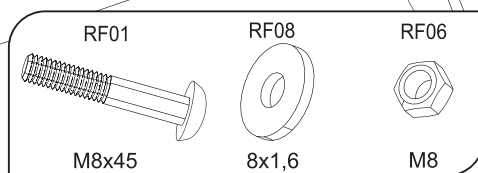
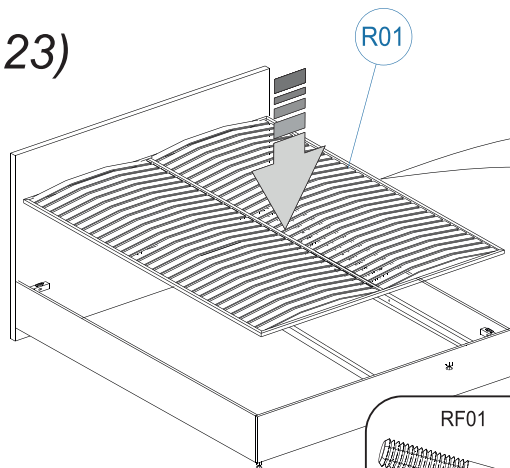

RF01

RF08

RF06

M8x45

8x1,6

M8

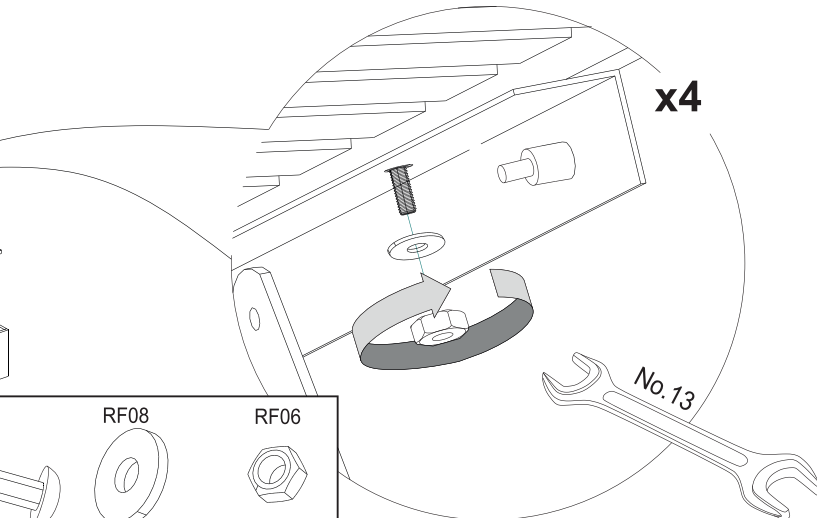

x4

No. 13

24)

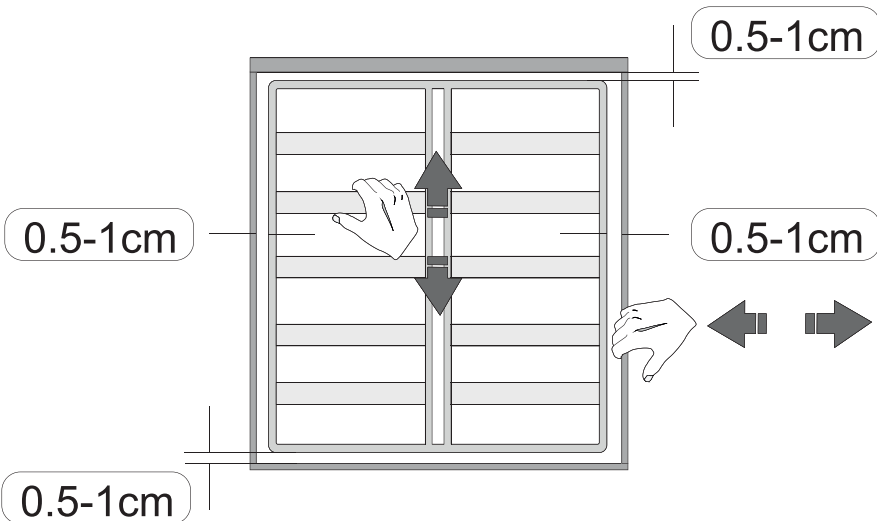
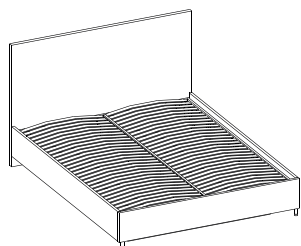

0.5-1cm

0.5-1cm

0.5-1cm

0.5-1cm

25)

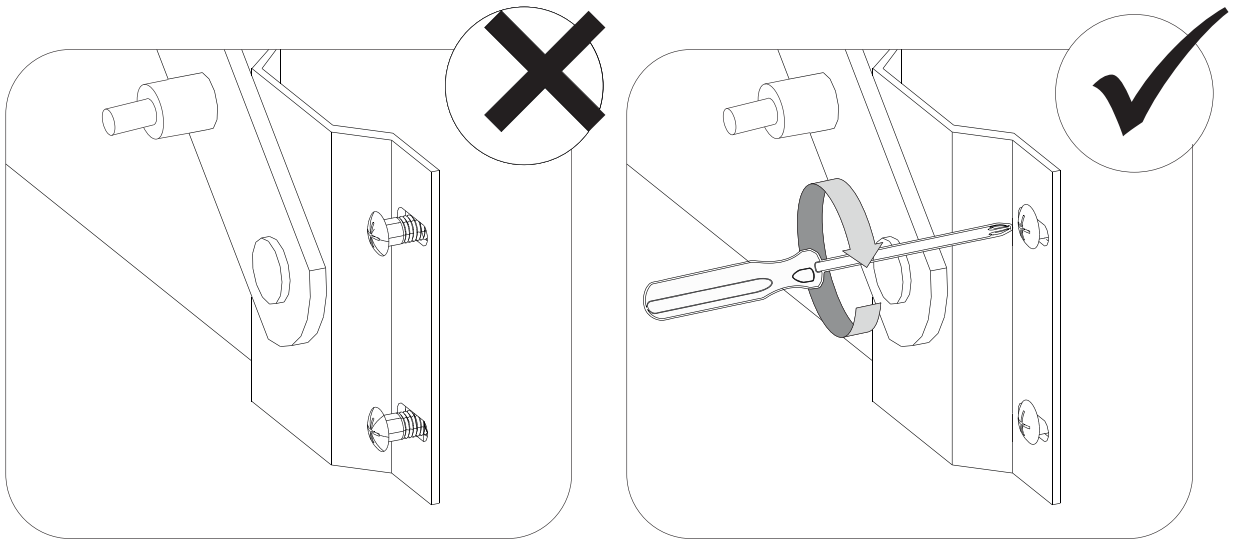

26)

The components and assembly procedure may vary depending on the configuration of the lifting mechanism, please see the base certificate. / O kit e procedimento da montagem pode variar conforme modificação do mecanismo de elevação ver passaporte. / Los componentes y la secuencia de montaje pueden variar en función del modelo de mecanismo de elevación. Consulte el documento de información del somier. / Die Komponenten und das montageverfahren können je nach Konfiguration des hebemechanismus, siehe Basiszertifikat.

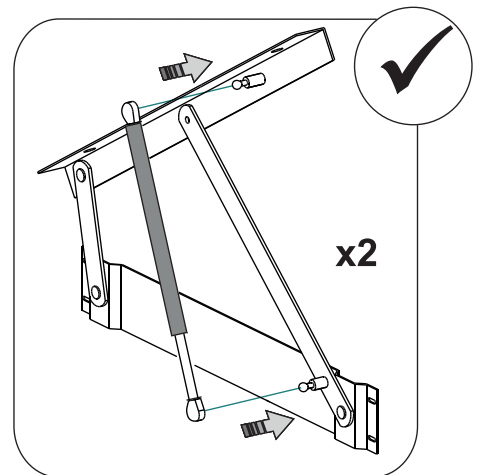
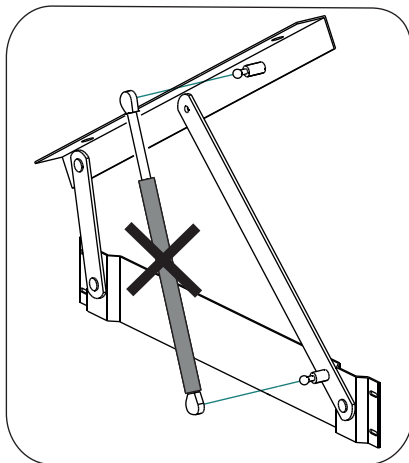
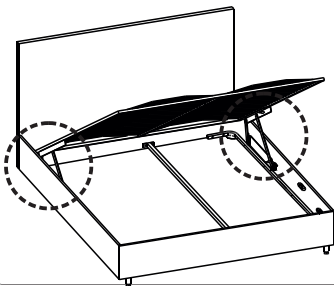
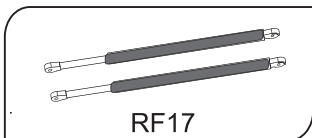

27)

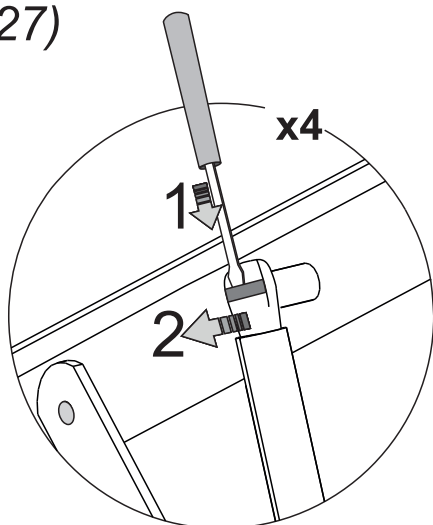

The components and assembly procedure may vary depending on the configuration of the lifting mechanism, please see the base certificate.

O kit e procedimento da montagem pode variar conforme modificação do mecanismo de elevação ver passaporte.

Los componentes y la secuencia de montaje pueden variar en función del modelo del mecanismo de elevación. Consulte el documento de información del somier.

To remove the gas spring / Para remover o amortecedor de gás / Para retirar el amortiguador de gas

1. Put a flat screwdriver under the metal staple / Deslize a chave de fenda sob a abraçadeira metálica de fixação / Introduzca un destornillador plano bajo el soporte de sujeción metálico
2. Raise the staple / Levante abraçadeira metálica / Empuje el soporte hacia arriba
3. Remove the spring mount from the pin / Tire fixação de amortecedor do gancho / Retire la sujeción del amortiguador del perno
4. Repeat the procedure for the bottom side / Repita do lado inferior / Repita el proceso con el otro lado

Die Komplettierung und die Montageordnung können sich abhängig der Modifikation der Hebevorrichtung ändern. Siehe den Erzeugnisspass der Platte.

Um die Gasfeder abzumontieren:

1. Positionieren Sie den flachen Schraubenzieher unter die Metallschelle der Festigung;
2. Heben Sie die Schelle;
3. Nehmen Sie die Festigung der Gasfeder vom Nagel ab;
4. Wiederholen Sie von der unteren Seite.

Do not attempt to fold the gas lift before installing it on the product. Make sure that the gas lift is installed correctly (piston down). It is prohibited and hazardous to fold the gas lifts without a mattress on the frame. When you fold a bed for the first time, in some cases little effort is required. Close the frame, do not fear to damage the springs. It may be difficult to close the frame with two gas lifts due to the insufficient weight of the purchased mattress.

Não tente dobrar o elevador de gás antes de instalá-lo no produto. Verifique se o elevador de gás está instalado corretamente (haste para baixo). Arrumação de elevadores de gás sem colchão no estrado é proibida e traumática. Ao dobrar camas pela primeira vez, em alguns casos é necessário um pouco de esforço. Feche estrutura sem medo de danificar os amortecedores. Se a estrutura não fecha com dois elevadores de gás instalados, isso deve-se ao peso insuficiente do colchão adquirido.

No intente bajar el amortiguador antes de su instalación en el mueble. Asegúrese de que ha instalado el amortiguador correctamente (hacia abajo). No baje el amortiguador sin el colchón sobre el somier, ya que puede causar daños. Al cerrar el cajón por primera vez, es posible que deba añadir algo más de peso. Cierre el cajón sin miedo de dañar los amortiguadores. Si la tapa no se cierra con los dos amortiguadores instalados, puede deberse a que el colchón adquirido no pesa lo suficiente.

It is recommended to / Recomenda-se / Recomendaciones

1. Remove one of the gas lifts. Lower the bed frame with the mattress installed on it. / Remover um dos elevadores de gás. Baixar a estrutura da cama com o colchão colocado. / Retire uno de los amortiguadores. Baje la tapa del cajón con el colchón encima.
2. Perform the same procedure with the second gas lift. / Executar um procedimento semelhante com o segundo elevador de gás. / Repita el proceso con el otro amortiguador
3. Install both gas lifts on the lifting mechanism and lower the frame. / Colocar os dois elevadores de gás no mecanismo de elevação e. / Coloque ambos amortiguadores en el mecanismo de elevación y



Versuchen Sie nicht, die Gasfeder zusammenzulegen, bis sie im Produkt montiert wird. Stellen Sie fest, dass die Gasfeder richtig montiert wurde (mit der Stange nach unten).

Das Zusammenlegen der Gasfedern ist auf dem Rahmen ohne Matratze verboten und verletzungsgefährlich.

Beim Zusammenlegen der Betten muss man zum ersten Mal in einigen Fällen eine nicht große Mühe aufwenden. Schließen Sie den Rahmen ohne Angst, die Stoßdämpfer zu beschädigen. Wenn der Rahmen mit zwei montierten Gasfedern nicht geschlossen wird, kann es mit dem ungenügenden Gewicht der gekauften Matratze verbunden sein.

Folgendes wird empfohlen:

1. Eine der Gasfeder abzumontieren. Den Rahmen des Bettes mit der darauf gelegten Matratze zu senken.
2. Die gleiche Handlung mit der zweiten Gasfeder auszuführen.
3. Die beiden Gasfedern auf der Hebevorrichtung zu montieren und den Rahmen zu senken. Das beseitigt Schwierigkeiten mit dem Zusammenlegen des Bettes.

28)

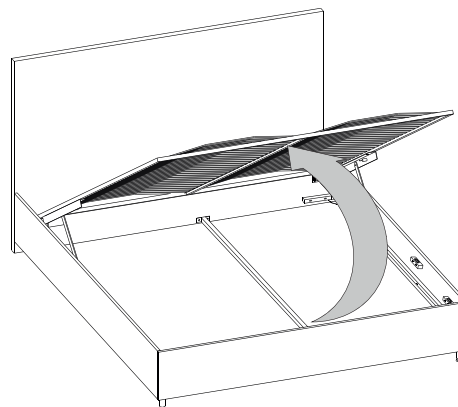
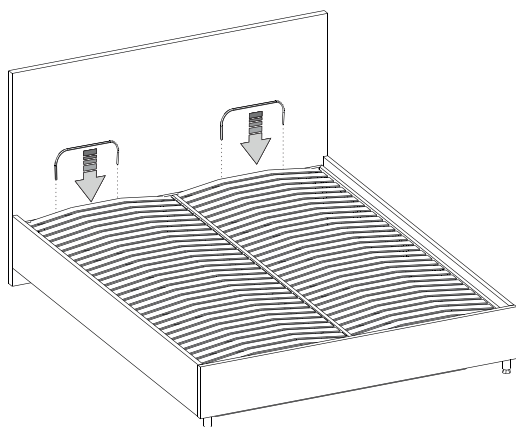

29)

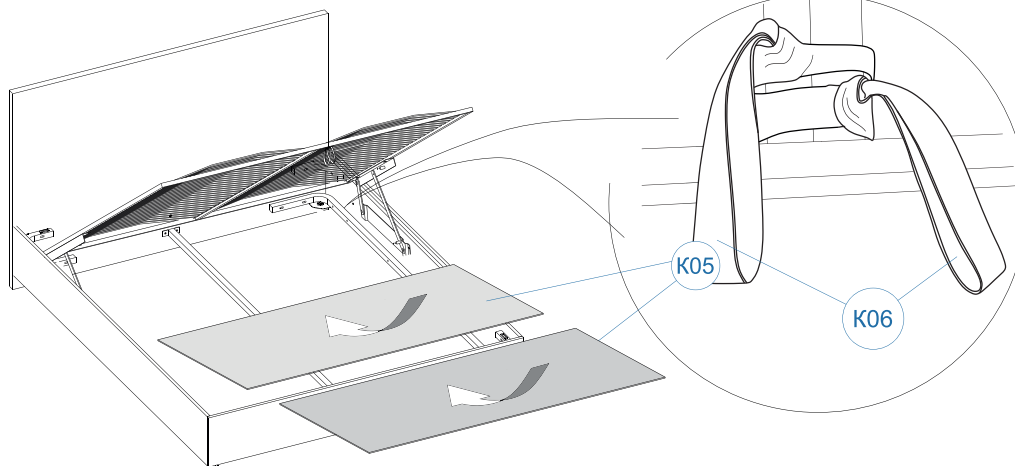

30)

This step refers only to beds with a removable case and rails fully upholstered with technical fabric! If rails are upholstered with furniture fabric or eco-leather go to p. 35

Isto é apenas para as camas com uma capa removível e barras totalmente estofadas em tecido técnico! Se a barra está forrada com o tecido ou eco couro- segue para o ponto 35.

¡Solo para camas con funda extraíble y bastidores completamente tapizados con lona de algodón! Si el bastidor del mueble es de tela o cuero sintético, vaya al paso 35.

Nur für Betten mit entfernbarem Bezug und Zargen, die völlig mit Padding bezogen sind.

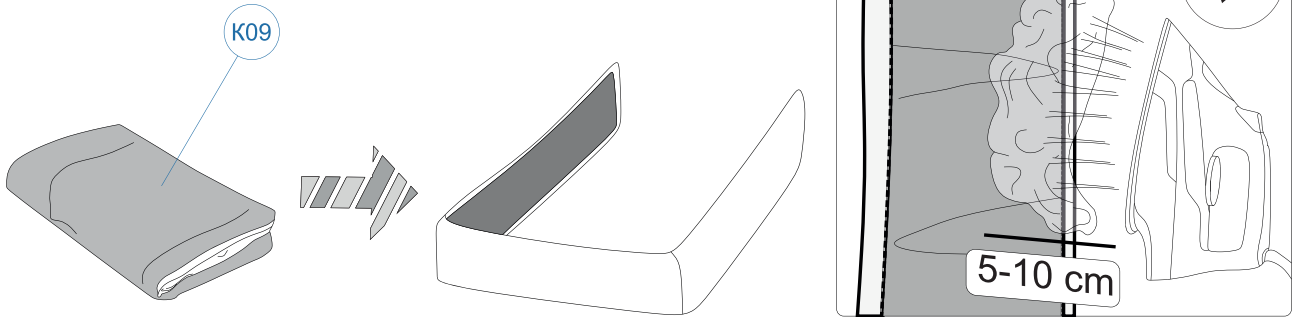

31)

This step refers only to beds with a removable case and rails fully upholstered with technical fabric! If rails are upholstered with furniture fabric or eco-leather go to p. 35

Isto é apenas para as camas com uma capa removível e barras totalmente estofadas em tecido técnico!

¡Solo para camas con funda extraíble y bastidores completamente tapizados con lona de algodón! Si el bastidor del mueble es de tela o cuero sintético, vaya al paso 35.

Nur für Betten mit entfernbarem Bezug und Zargen, die völlig mit Padding bezogen sind.

- 1) Positionieren Sie die Nähte des Bezuges mit den Zargenwinkeln
- 2) Befestigen Sie die Enden des Bezuges
- 3) Befestigen Sie den oberen Bezugsrand an den Winkeln
- 4) Verteilen Sie den Bezug gleichmäßig auf den Zargen
- 5) Befestigen Sie den unteren Rand des Bezuges

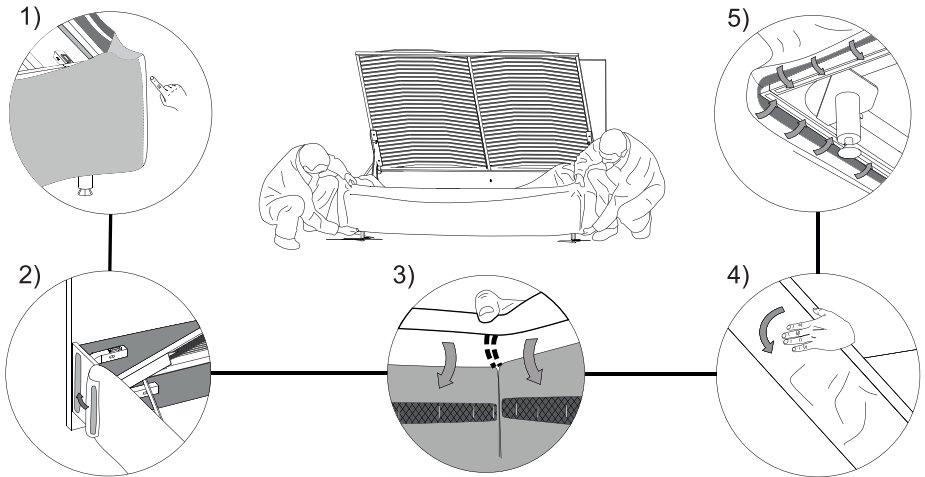

32)

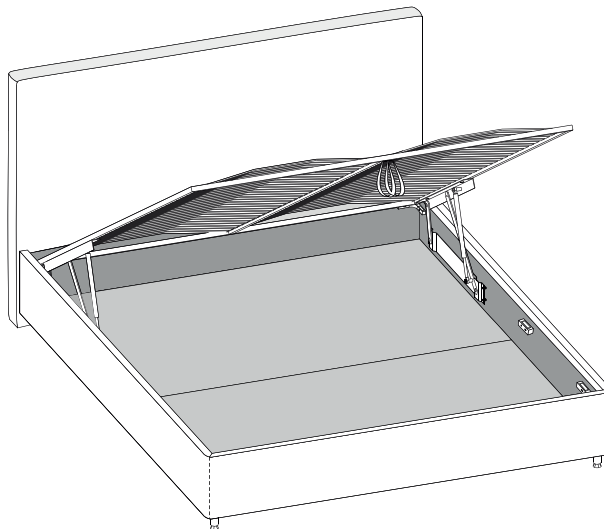

33)

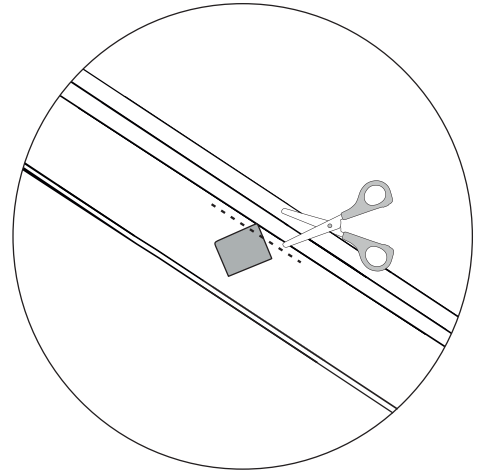
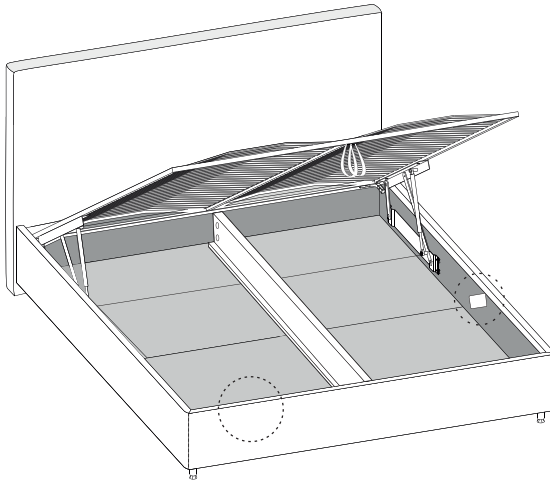

If necessary, you can cut off a material sample or tuck it under the removable case
 Se necessitar, amostra de material pode ser cortada ou colocada por baixo da capa removível.
 En caso necesario, puede obtener una muestra de la funda extraíble.
 Im Falle der Notwendigkeit kann das Stoffmuster abgeschnitten oder unter den entfernbaren Bezug gestopft werden.

34)

Width / Largura / Ancho / Breite	Weight / Peso / Peso / Gewicht
< 120 cm	5-30 kg
140-200 cm	10-50 kg

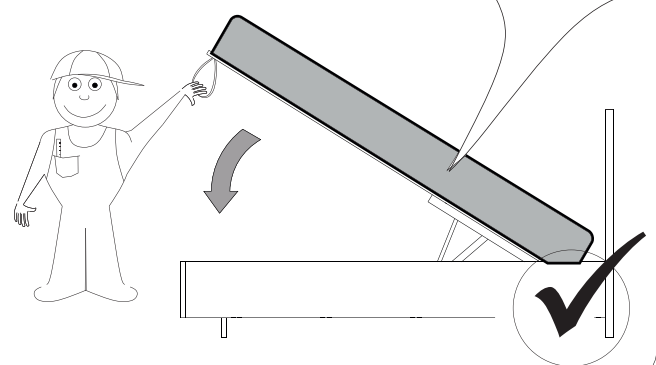
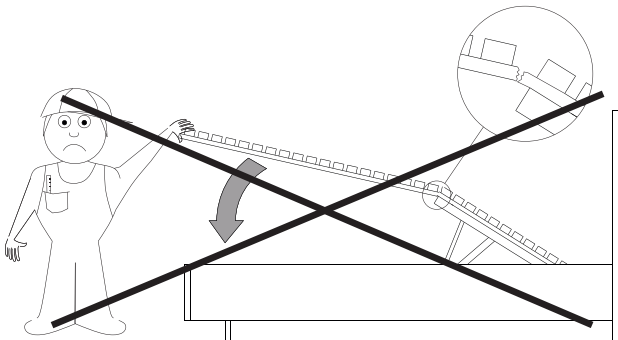

35)

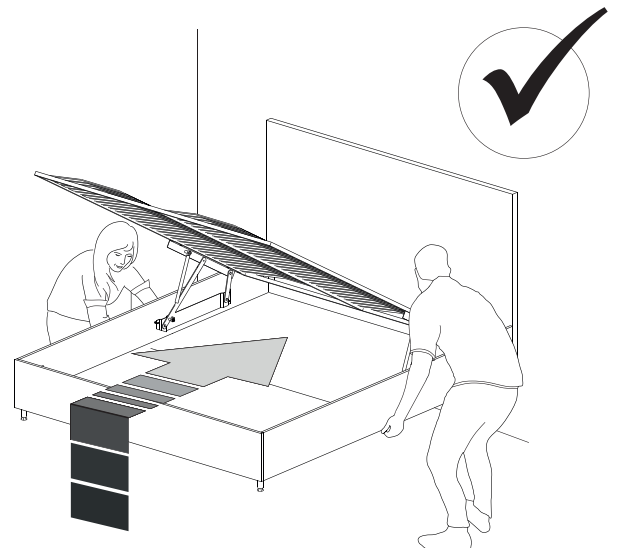
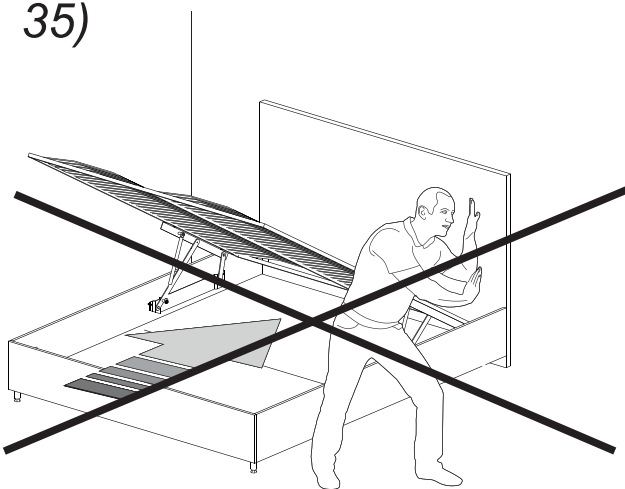

36)

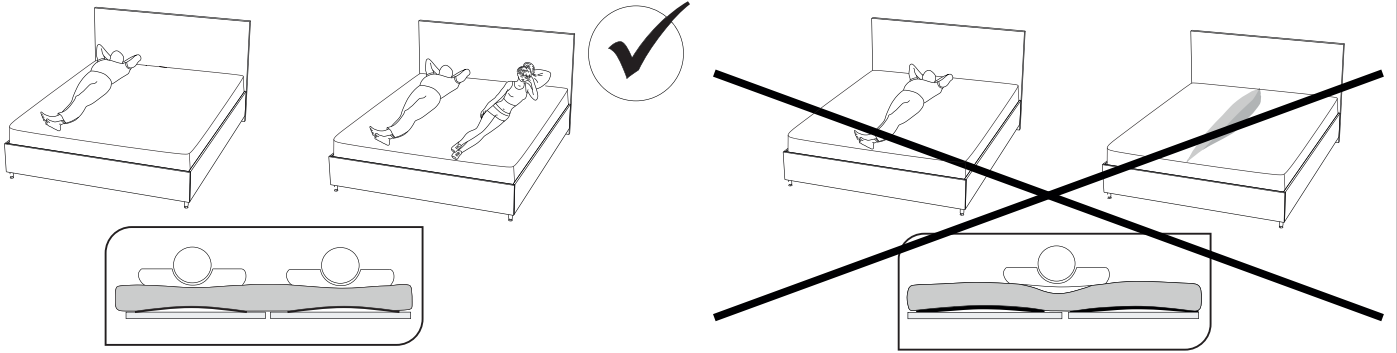

37)

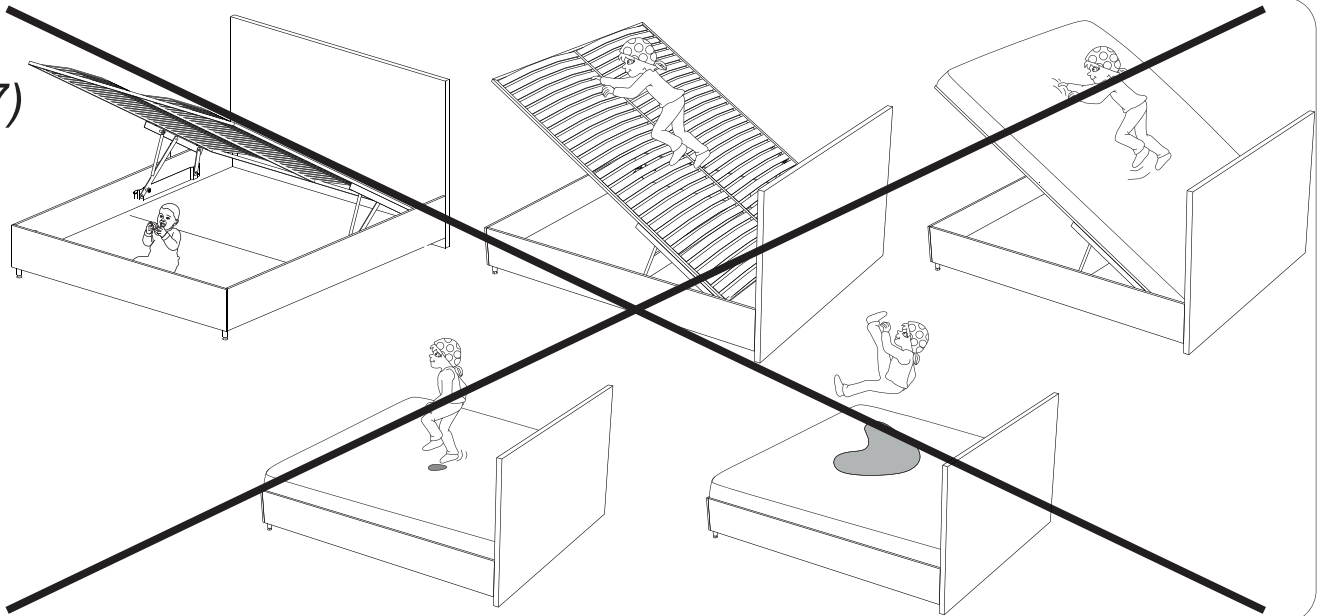

38)

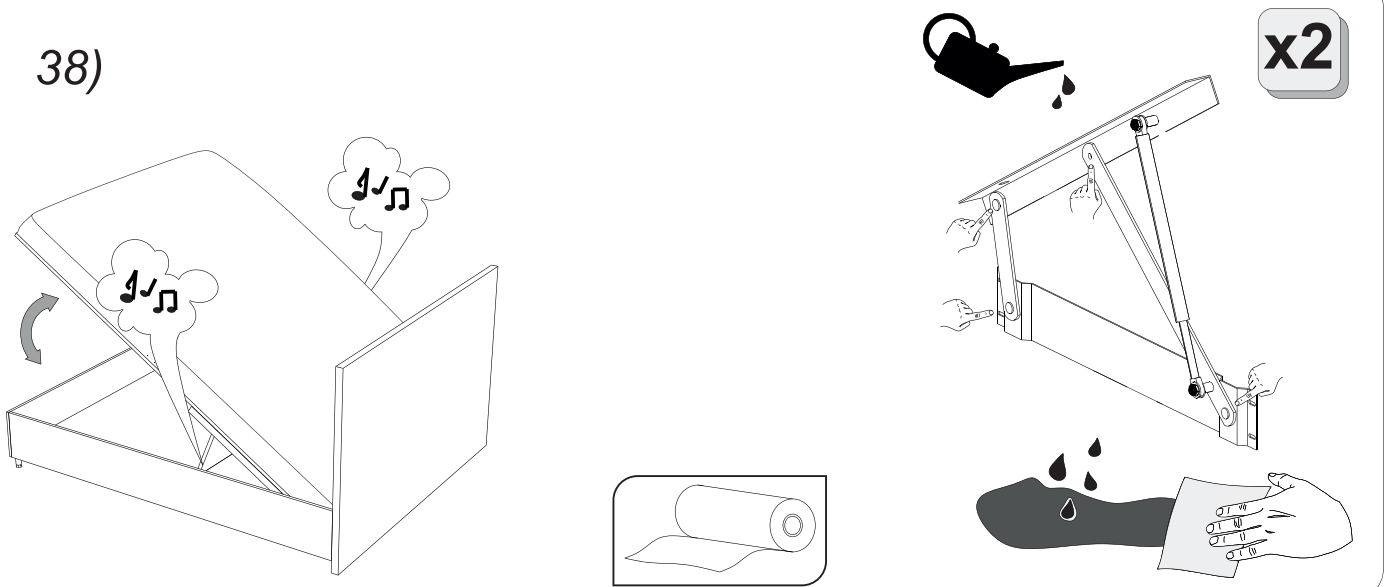

39)

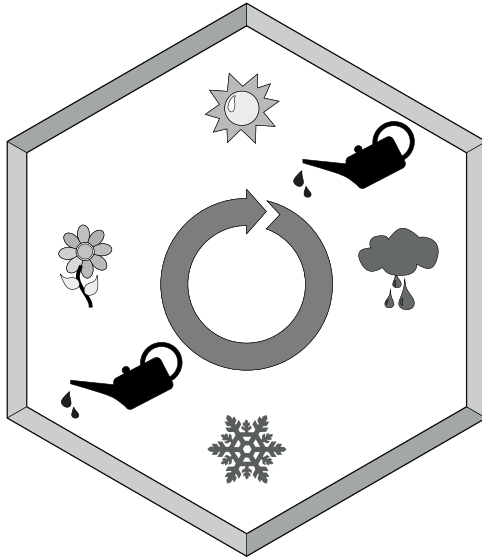

It is recommended to lubricate the moving parts of the mechanism at least twice a year.

Lubrifique as partes móveis do mecanismo pelo menos 2 vezes por ano.

Engrase las partes móviles del mecanismo al menos dos veces al año.

Es wird empfohlen, zu schmieren die beweglichen Teile des Mechanismus mindestens zweimal im Jahr.